

NAVODILA

LETALO NA DALJINSKO VODENJE AIR JET

VSEBINA PAKETA

- Letalo
- Daljinski upravljalnik
- LED luči
- Pristajalna kolesa
- Nadomestna propelerja
- Polnilni kabel

TEHNIČNE LASTNOSTI

- Material: EPP pena, ABS
- Velikost letala: 8 × 24,8 × 34,2 cm
- Baterija: 3,7 V, 150 mAh polnilna
- Baterija za daljinski upravljalnik: 2 × 1,5 V AA (nista priloženi)



SESTAVNI DELI

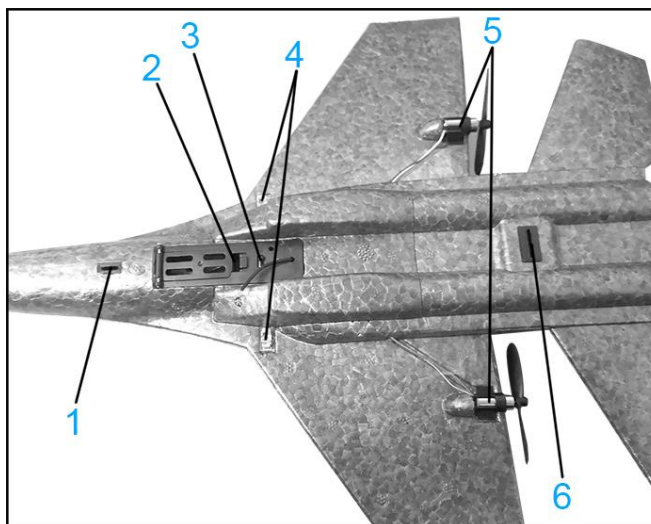

1. Reža za sprednje pristajalno kolo
2. Predalček za baterijo
3. Stikalo za vklop/izklop
4. Napajalna priključka za LED luči
5. Propelerja
6. Reža za zadnji pristajalni kolesi

PRED PRVIM POLETOM

- Odstranite baterijo iz predalčka in jo napolnite s priloženim polnilnim kablom. Priključite baterijo na kabel in kabel priključite v računalnik ali polnilnik telefona. Med polnjenjem baterije sveti rdeča lučka. Ko je baterija povsem napolnjena, lučka ugasne.

- Povsem napolnjeno baterijo vstavite nazaj v predalček za baterijo in jo povežite z letalom (z uporabo priključka v predalčku za baterijo). Zaprite pokrov predalčka.
- Če želite uporabiti pristajalna kolesa letala, jih vstavite v ustrezne reže za pristajalna kolesa. NAMIG: Spredaj vstavite enojno pristajalno kolo.
- Odstranite pokrov predalčka za baterije na daljinskem upravljalniku in vstavite dve bateriji AA (nista priloženi v paketu). Prepričajte se, da sta pravilno obrnjeni. Ko sta bateriji vstavljeni, zaprite pokrov predalčka za baterije.
- Za namestitev LED luči odstranite zaščitne trakove na lučeh in luči prilepite na poljubno mesto na letalu. Priključite napajalne trakove na napajalna priključka za LED luči na letalu. Za več informacij glejte sliko sestavnih delov.

LETENJE Z LETALOM

- Daljinski upravljalnik vklopite s pritiskom na okrogel gumb na sredini. Zasvetila bo rdeča lučka, kar pomeni, da je daljinski upravljalnik vklopljen. Ta gumb se uporablja tudi za izklop upravljalnika.
- Nato vklopite letalo tako, da stikalo za vklop/izklop na dnu letala prestavite v položaj ON. Ko je letalo vklopljeno in povezano z upravljalnikom, zasveti rdeča lučka.
- Letalo lahko vzleti s tal (če ima nameščena pristajalna kolesa) ali pa ga vržete.

- Če želite, da vzleti s tal, se prepričajte, da so pristajalna kolesa nameščena, nato letalo postavite na ravno in gladko zunanjo površino.
- Ko sta letalo in upravljalnik vklopljena, počasi potisnite ročico za pospeševanje naprej (leva ročica). Letalo se bo začelo premikati, uporabite desno ročico za krmiljenje (tako na tleh kot v zraku). Za vzlet je lahko potrebnih nekaj metrov, zato se prepričajte, da je na voljo dovolj prostora za manevriranje letala na tleh.
- Letalo lahko tudi vržete kot papirnato letalo, da poleti. Preden vržete letalo, se prepričajte, da se propelerja vrtita s polno hitrostjo, da se bo letalo dvignilo čim višje in lepo poletelo. Pri metu letala pazite na vrteča se propelerja in jima ne približujte prstov. Bodite pozorni tudi na svojo okolico.

ODPRAVLJANJE TEŽAV

- Če se propelerja poškodujeta, ju zamenjajte z nadomestnima propelerjema, ki sta priložena v paketu. Preverite oznake na propelerjih, da vidite, kateri gre na katero stran. Propeler A1 mora biti na levi strani letala, B1 pa na desni strani.
- Če se telo letala poškoduje, ga popravite z lepilnim trakom. Letala ne uporabljajte, če je poškodovano in ga pred tem niste popravili.

OPOZORILA

- Ne upogibajte kril in pristajalnih koles.
- Igrajte se samo na prostem in se prepričajte, da v bližini ni daljnovodov ali ovir.
- Letala ne usmerjajte v ljudi, promet ali živali.
- Otroci lahko letalo upravljajo samo pod nadzorom odrasle osebe.
- Odstranite baterije iz letala in daljinskega upravljalnika ter oba izklopite, ko ju ne uporabljate.
- Za polnjenje baterije uporabljajte samo priloženi polnilni kabel.



	<p>Simbol za odstranjevanje in recikliranje v skladu z direktivo OEEO. Simbol OEEO je na izdelku v skladu z Direktivo EU 2012/19/EU o odpadni električni in elektronski opremi (OEEO). Namenjen je preprečevanju neprimerne odlaganja in spodbujanju ponovne uporabe ter recikliranja.</p>
--	--